

**MONUMENTO A**  
***AURELIO PRUDENCIO CLEMENTE***

AMIGOS DE LA HISTORIA DE CALAHORRA

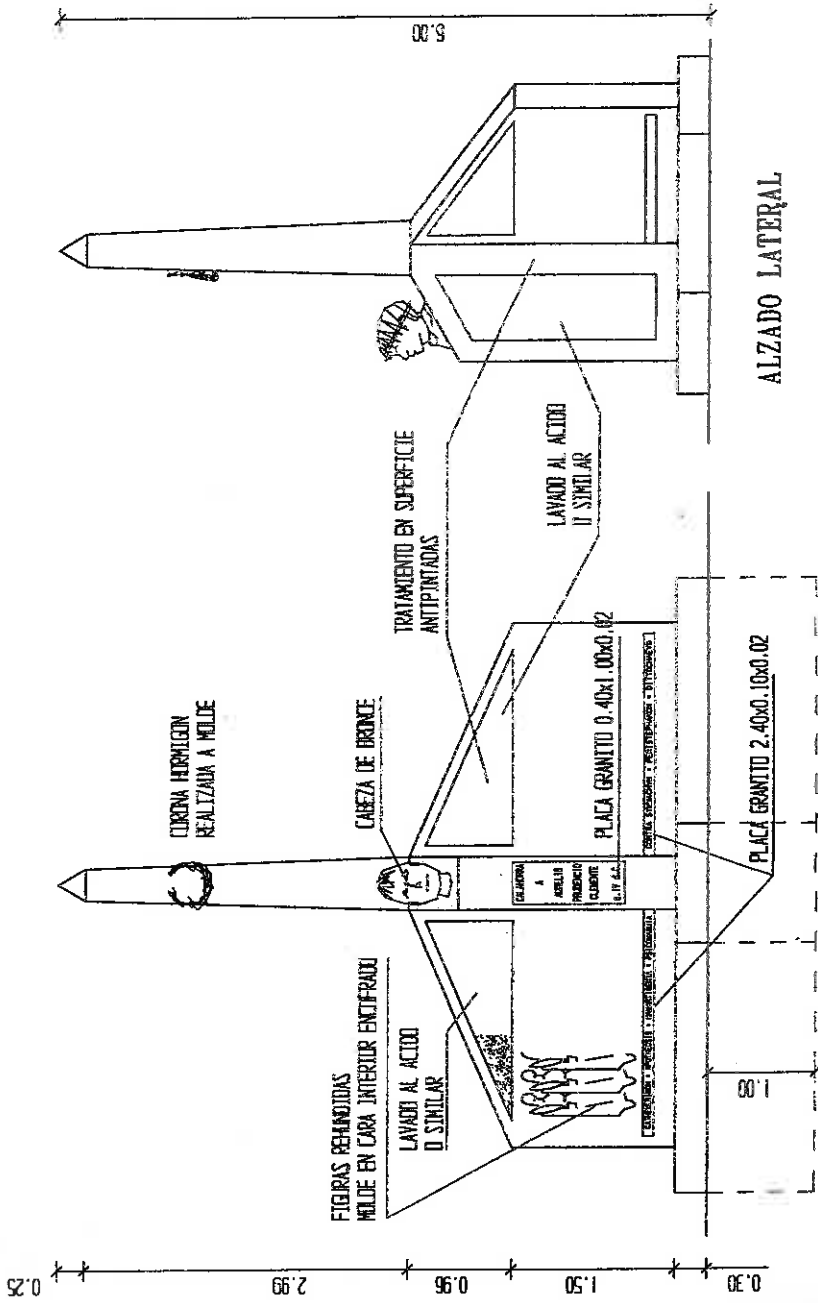

MONUMENTO A AURELIO PRUDENCIO  
CARACTERISTICAS

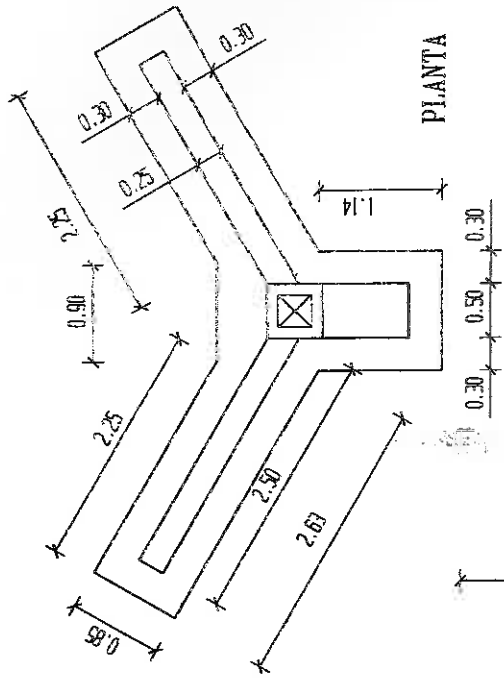
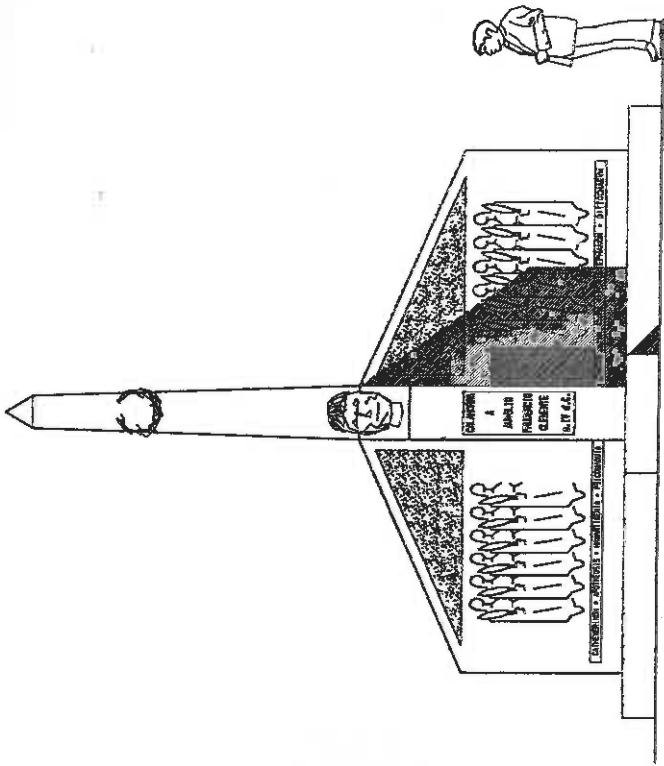

ALZADO FRONTAL

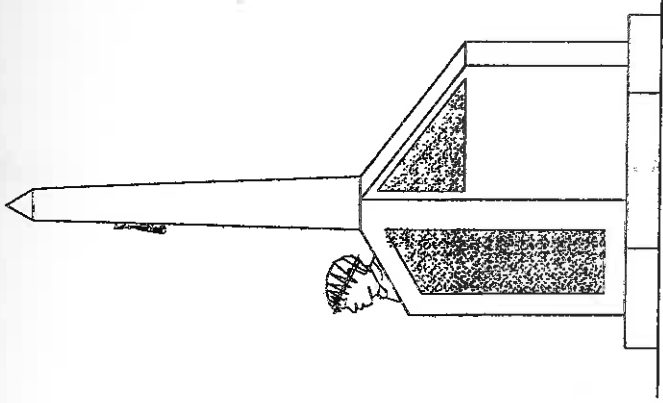

ALZADO LATERAL

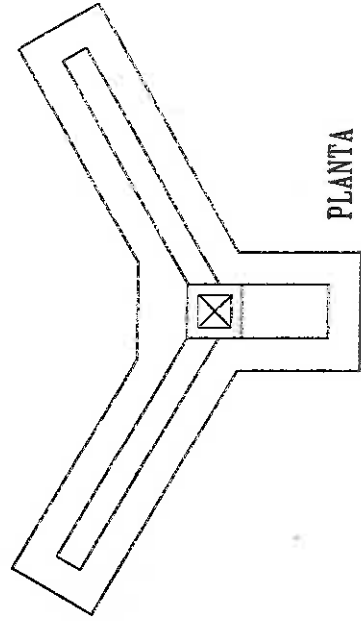

PLANTA

MONUMENTO A AURELIO PRUDENCIO  
ALZADOS Y PLANTA

**CAPTACION DE FONDOS PARA EL MONUMENTO**

5/7/97

## Campaña de Amigos de la Historia para el monumento a Aurelio Prudencio

### En marcha la campaña de recaudación de fondos para el monumento a Prudencio

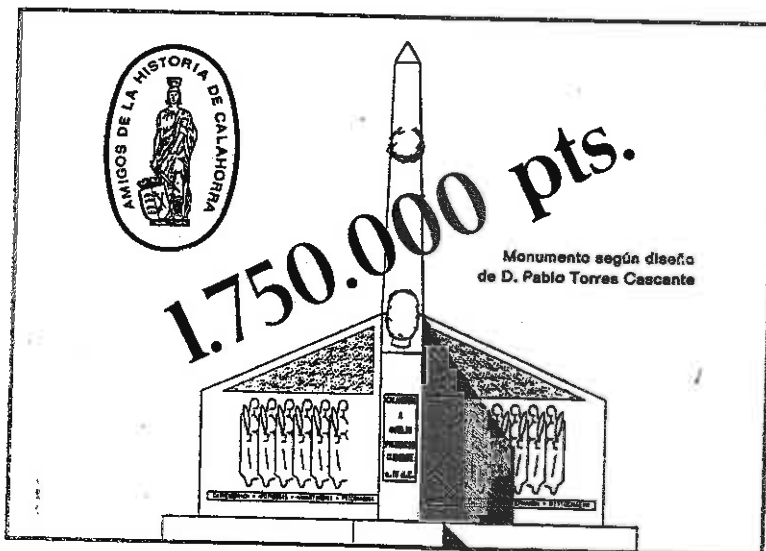

Ha comenzado la suscripción popular para recaudar fondos destinados a erigir un monumento al insigne poeta calagurritano, Aurelio Prudencio "El Píndaro Cristiano", que se levantará según el boceto de Pablo Torres, en la plaza principal del Sector B-5.

Los miembros de la Asociación Amigos de la Historia, colectivo del que ha partido la iniciativa, han enviado escritos a todas las asociaciones de Calahorra, así como también al Ayuntamiento y al Gobierno regional. "Lo que noso-

tros queremos -comenta José Luis Cinca, presidente de Amigos de la Historia- es que el monumento se costee con la aportación de todos los calagurritanos. Aunque solamente fuese una peseta querríamos que todo Calahorra colaborase pues sería la muestra de que todos desean el monumento".

Las aportaciones pueden enviarse al Apartado de Correos 97 de Calahorra o bien realizar el ingreso en la cuenta 0238.6 de Caja Laboral, en calle General Gallarza, 6, de Calahorra

La asociación "Amigos de la Historia" ha iniciado esta semana una campaña para recaudar fondos destinados a erigir un monumento al insigne poeta romano, Aurelio Prudencio, que se levantará según el boceto del artista local, Pablo Torres, en la plaza principal del Sector B-5.

El colectivo ha mandado escritos a todas las asociaciones, así como a la Administración, solicitando aportaciones, ya que no desea pedir una subvención, sino que la estatua sea el resultado de la colaboración de todos.

Para informar a los ciudadanos sobre el proyecto, los "Amigos" han editado 5.000 octavillas con la ilustración del monumento y el importe que costará: 1.750.000 pesetas. La asociación, que quiere dejar claro que no se trata de "una obra nuestra, sino de todo el pueblo", cuenta ya con 500.000 pesetas. El resto deberá completarse con la aportación voluntaria de los calagurritanos.

Quien desee apoyar esta idea puede enviar sus donativos al apartado de Correos 97, o bien ingresar la cantidad que estime oportuna, en la cuenta 0238.6 de Caja Laboral (Gallarza, 6).

Por su parte, la asociación pondrá en marcha nuevas ideas para conseguir el dinero necesario. Entre otros proyectos, prevén encargar reproducciones del monumento en pequeñas dimensiones. También se han planteado realizar una edición de medallas conmemorativas del 1.650 aniversario del nacimiento de Prudencio en oro, plata y bronce, con la colaboración de "Ruiz Domínguez Joyeros".

El objetivo está en inaugurar el momento el 3 de marzo de 1998.



1.750.000 pts.

Monumento según diseño  
de D. Pablo Torres Cascante

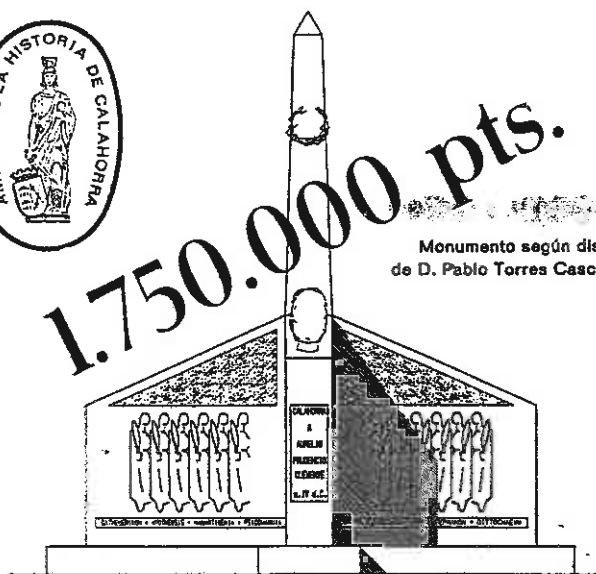

## MONUMENTO A AURELIO PRUDENCIO CLEMENTE

Calagurritano nacido el 348 d. C., y autor de múltiples obras que han sido fundamentales para la forja de la cultura occidental y referencia obligada en Europa durante toda la Edad Media.

En el Peristephanon canta a nuestros Santos Emeterio y Celedonio, como nadie lo ha hecho jamás, y hace referencia al Baptisterio que da origen a nuestra Catedral.

\* \* \* \* \*

¿No es hora ya de que CALAHORRA  
levante ese monumento a  
AURELIO PRUDENCIO?

¡COLABORA!

Puedes hacer tu donativo en Caja Laboral, o enviar talón a nombre de Amigos de la Historia de Calahorra (Apto. 97 de Correos) indicando para el monumento a Aurelio Prudencio.

Periódicamente aparecerá en los medios de comunicación estado de cuentas y listado de donantes si así se indica.

**CUENTA 0238.6**

**CAJA LABORAL**

General Gallarza, 8 - CALAHORRA

con la Historia de Calahorra

Gráficas Ortega-Calahorra

# 1650 ANIVERSARIO

## AURELIO PRUDENCIO CLEMENTE 348-1998



**MONEDAS  
CONMEMORATIVAS**  
*edición limitada*



Emitida para la financiación del monumento a A.P.C.

Distribución y venta **Ruiz**  
**D**omínguez  
*Joyerías*

# 1650 AURELIO PRUDENCIO CLEMENTE

Fue calagurritano. Nació el año 348. Publica sus obras en el año 405, a los cincuenta y siete de edad, viviendo de nuevo en Calahorra, después de haber pasado años al servicio del emperador, probablemente como gobernador de alguna provincia, y luego en algún servicio en la corte. La vuelta a su ciudad natal hay que entenderla como un paso adelante en la búsqueda de la perfección cristiana y de de la preparación a bien morir. Sus escritos son un testimonio esencial para el conocimiento de la vida de la ciudad en estos años de comienzos del siglo V.

Los temas que toca en sus poemas son los que ocupaban y preocupaban a los cristianos de todo el mundo en tal período: la santificación del tiempo; la divinidad de Cristo; el origen del pecado; las luchas del alma; la polémica contra los paganos; las vidas de sus héroes, los santos (entre ellos, San Emeterio y San Celedonio); la contemplación de las imágenes sagradas.

El valor artístico de sus poemas es grande, como reconocen todos los estudiosos del tema; su valor como documento histórico está enmascarado por el estilo deliberadamente abstracto de su manera de expresarse en temas que podían herir la susceptibilidad de sus contemporáneos, característica muy común en los autores de aquellos tiempos; pero la rabiosa actualidad e interés de los temas enumerados hace evidente la validez de su testimonio. Reconstruir su mensaje y enseñanzas es un objetivo al que no podemos renunciar los que amamos a Calahorra y queremos conocer su historia.

A. González Blanco  
*Catedrático de Historia Antigua de la Universidad de Murcia*

*Mientras el cielo apaciente sus estrellas,  
mientras la tierra produzca sus mieses,  
vivirás tú, Prudencio, honor de Calahorra.*

A. Ortega



*Reproducción a tamaño real.*

RUIZ DOMINGUEZ JOYEROS colabora con la Asociación Amigos de la Historia de Calahorra en la financiación del monumento a Aurelio Prudencio Clemente poniendo a su alcance esta **EDICIÓN LIMITADA** de 50 juegos de monedas.

Moneda en Plata de primera Ley.....4.000 Pts.  
Juego de monedas de Oro y Plata primera de Ley, y cobre.....88.000 Pts.





LA ASOCIACION  
« AMIGOS DE LA HISTORIA DE CALAHORRA »

le invitan a la

Colocación de la Primera Piedra

del Monumento a

**AURELIO PRUDENCIO CLEMENTE**

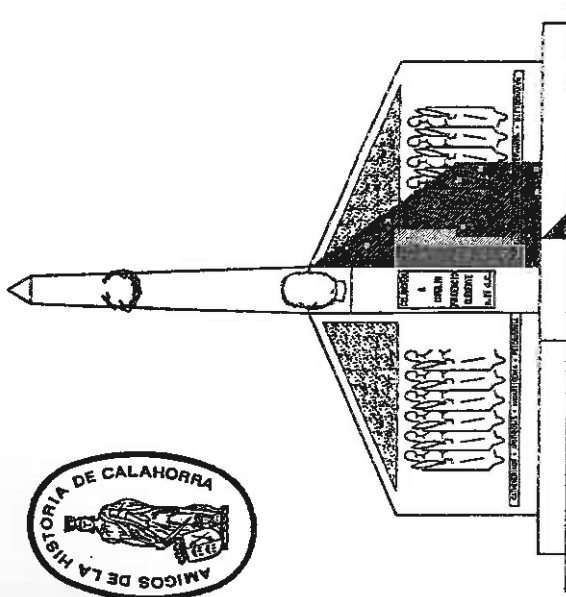

Sábado, 25 Octubre 1997 - a las 10 horas - Avenida César Augusto (Sector B-5) Calahorra

Como culminación de las Primeras Jornadas de Estudios Calagurritanos organizadas por la asociación Amigos de la Historia de Calahorra, hoy sábado, 25 de octubre, con la colocación de una arqueta a modo de simbólica piedra del monumento al calagurritano Aurelio Prudencio Clemente, culmina el anhelo de estos últimos meses en rendir el merecido reconocimiento que Calahorra debía a Prudencio.

Aun cuando todavía está en marcha la cuestación popular par completar la financiación del monumento, no quiero dejar pasar la ocasión de agradecer la aportación de asociaciones como Amigos de la Catedral y Vecinos del Casco Antiguo, Apas de Teresianas e Instituto, empresas como Respuestos San Emeterio, entidades financieras como Caja Laboral, la ayuda del Excmo, Ayuntamiento de Calahorra, Gobierno de la Rioja, e IER, así como la aportación material y moral de D. Alfonso Ortega Carmona, que hoy tenemos el honor de contar con su presencia en este simbólico acto, y la de los calagurritanos que han colaborado en el mismo.

En esta arqueta que queda para siempre a los pies de Prudencio, se incluyen escritos del Excmo. Sr. Alcalde de Calahorra, del Presidente del IER, de D. Alfonso Ortega, de Amigos de la Historia, diversas monedas, el proyecto, folletos editados en relación con el monumento, el libro "Prudencio de Calahorra", y las obras completas de Aurelio Prudencio.

El próximo 3 de marzo, festividad de nuestros patronos Emeterio y Céledonio a los que Prudencio cantó en su Peristéphanon, está prevista la inauguración de este monumento que será rematado por un monolito de siete metros de altura simbolizando la grandeza del poeta.

Y termino con un recuerdo hacia D. Pedro Gutiérrez Achútegui que fallecido hace ya 25 años, transmitió su entusiasmo para la realización de este monumento a Aurelio Prudencio, que hoy comenzamos a levantar.

Muchas gracias a todos vds.

**PALABRAS DEL PRESIDENTE DE LA ASOCIACION AMIGOS DE LA HISTORIA  
DON JOSE LUIS CINCA MARTINEZ, EN LA COLOCACION DE LA PRIMERA  
PIEDRA**

# Colocada la primera piedra del monumento a Prudencio, que se inaugurará en marzo

El acto estuvo presidido por el catedrático Alfonso Ortega, estudioso del poeta

La mañana del pasado sábado fue especial en Calahorra. Un deseo de muchos años y de muchos calagurritanos comenzó a les diez de esa mañana a hacerse realidad. La colocación de la primera piedra del monumento a Aurelio Prudencio supone el reconocimiento de los calagurritanos a su poeta más universal. El monumento será inaugurado el día 3 de marzo.

"Para mí significa una vivencia exterior de algo que interiormente he vivido durante muchos años". Estas palabras fueron pronunciadas por el catedrático Alfonso Ortega Carmona durante el acto de colocación de la primera piedra del monumento a Aurelio Prudencio, el pasado día 25.

Ortega es un gran estudioso del poeta calagurritano y un enamorado de su obra. No en vano, la tradujo íntegramente a nuestro idioma.

Su interés por Aurelio Prudencio viene de lejos: "Yo empecé a estudiar a Prudencio en mis años de universidad. Estuve a punto de hacer mi tesis doctoral sobre él, pero quien dirigía mi tesis se empeñó en que la hiciera sobre otro gran poeta latino, como es Ovidio. Así que tuve que adaptarme a sus deseos. Pero desde joven yo empecé a leer a Prudencio y sentía una muy especial predilección intelectual por él. Después, con el paso de los años, me ofrecieron la oportunidad de hacer la traducción de toda su obra. Estuve entretenido con él un año y medio, porque son 10.865 versos que exigen un esfuerzo de acomodación muy grande".

### Recuerdos de antaño

El profesor Ortega Carmona recuerda años pasados, cuando ansiaba ver hecho realidad un monumento al poeta en su ciudad natal: "Yo cruzo bastante esta zona, y cada vez que pasaba, al ir hacia Alemtaría a dar clases, o al bajar hacia Salamanca, me gustaba entrar a Calahorra y darme un paseo por la ciudad, sin conocer todavía a nadie. Entonces, miraba el monumento a Quintiliano y siempre me preguntaba: ¿Y por qué Prudencio no lo tiene? Por eso, este acto significa mucho para mí, una persona que ha estado entretenida y ocupada, y casi habitando en Prudencio durante muchos años. El estar aquí en el momento en que Calahorra erige el

monumento es un privilegio que nunca podía imaginar".

Para Ortega, la obra de Aurelio Prudencio ha tenido una influencia capital en siglos posteriores: "Prudencio es el primer gran poeta cristiano, y sirve como punto de orientación y de inspiración para otros poetas, de tal manera

■ "Miraba el monumento a Quintiliano y me preguntaba: ¿Por qué Prudencio no tiene?"

que su influencia llega hasta el mismo siglo XV. Se están basando en él para seguir poetizando temas cristianos. Desde ese punto de vista, él ha tenido una enorme influencia y la va a seguir teniendo, porque Prudencio es todavía ahora estudiado en la Universidad".



Colocación de la primera piedra del monumento a Aurelio Prudencio, el pasado sábado.



José Luis Cinca, con un ejemplar de LA RIOJA antes de introducirlo en la arqueta.

"Amigos de la Historia" recauda fondos entre los calagurritanos

El monumento a Aurelio Prudencio, cuya primera piedra se colocó el pasado sábado, ha sido promovido por la asociación "Amigos de la Historia". Su presidente, José Luis Cinca, se mostraba satisfecho de que su empeño haya salido adelante: "Empezamos hace varios meses con la iniciativa de promover este monumento a Aurelio Prudencio, algo que Calahorra le debía. Igual que en su día se levantó a Quintiliano, ahora le ha llegado el turno a Aurelio Prudencio, que no es menos que él".

El presidente de la asociación tenía, además, palabras de agradecimiento para el pueblo de Calahorra por su colaboración para que esta iniciativa saliera adelante con éxito: "Quiero agradecer toda la colaboración que ha habido de asociaciones, diversos colectivos y particulares que han entregado su donativo, pequeño o grande, para hacer posible este monumento, que en definitiva es el reconocimiento de Calahorra a este gran calagurritano que fue Aurelio Prudencio".

De momento, "Amigos de la Historia" ha recaudado el 70% del coste total de la obra. Hasta el 3 de marzo, día de la inauguración del monumento, hay tiempo para completar las 1.750.000 pesetas del presupuesto. José Luis Cinca está convencido de que se va a lograr: "Creo que sí, hasta el 3 de marzo hay tiempo de sobra. Además, hay prevista una serie de iniciativas de 'Amigos de la Historia' encaminadas a lograr ese 30% que falta. Seguimos confiando en la generosidad de los calagurritanos que, como ya hemos dicho en otras ocasiones, no es cuestión de que ingresen cantidades exorbitantes. Como hemos dicho desde el primer día, ojalá haya miles de calagurritanos que aporten aunque sólo sea una peseta, es igual. El monumento se va a hacer, la financiación va a salir adelante, pero queremos que toda Calahorra colabore".

La primera piedra ya está puesta. Ahora, entre todos, hay que seguir apilando piedras en honor al poeta.

**ADELFA**

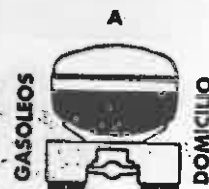

Carretera San Adrián, s/n - 26500 - CALAHORRA

Teléfonos: (941) 14 66 99 - 13 07 93 - Fax/Contestador: (941) 14 66 99



PALABRAS DE JOSE LUIS CINCA, PRESIDENTE DE LA ASOCIACION



ARQUETA BAJO EL MONUMENTO



COLOCACION FERRALLA

ENCOFRADO CONCLUIDO

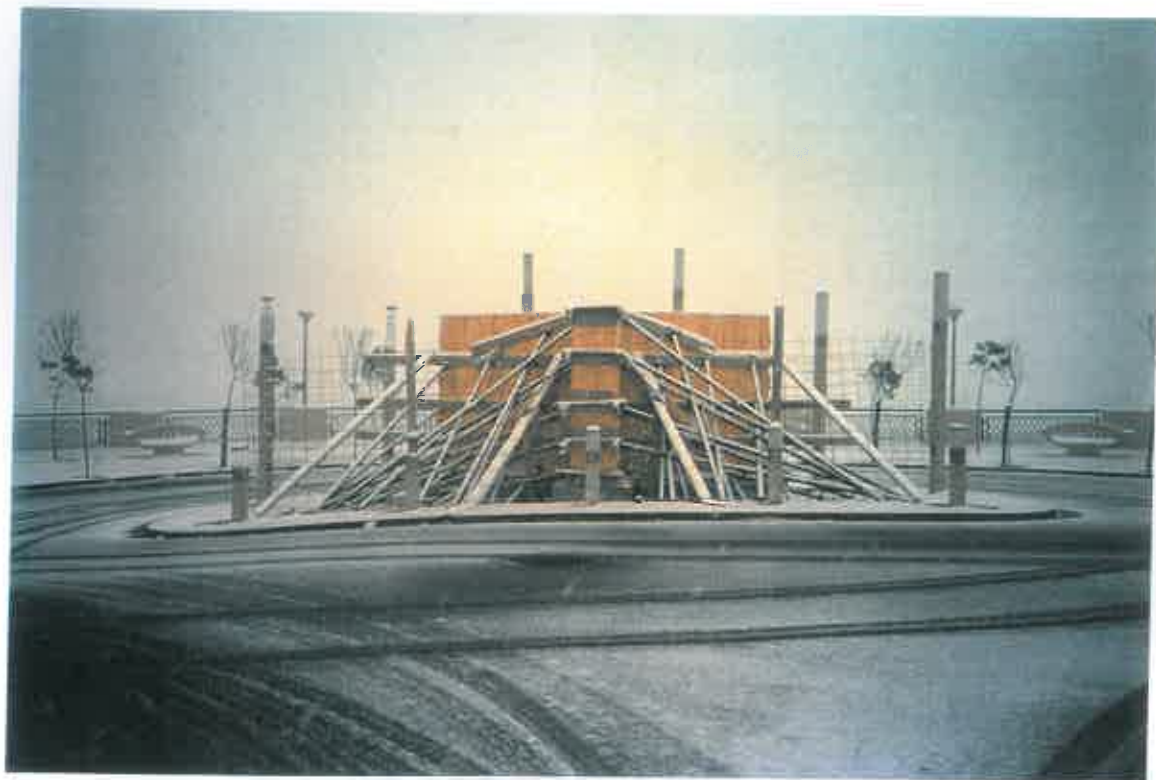



COLOCACION VERTICAL MONOLITO

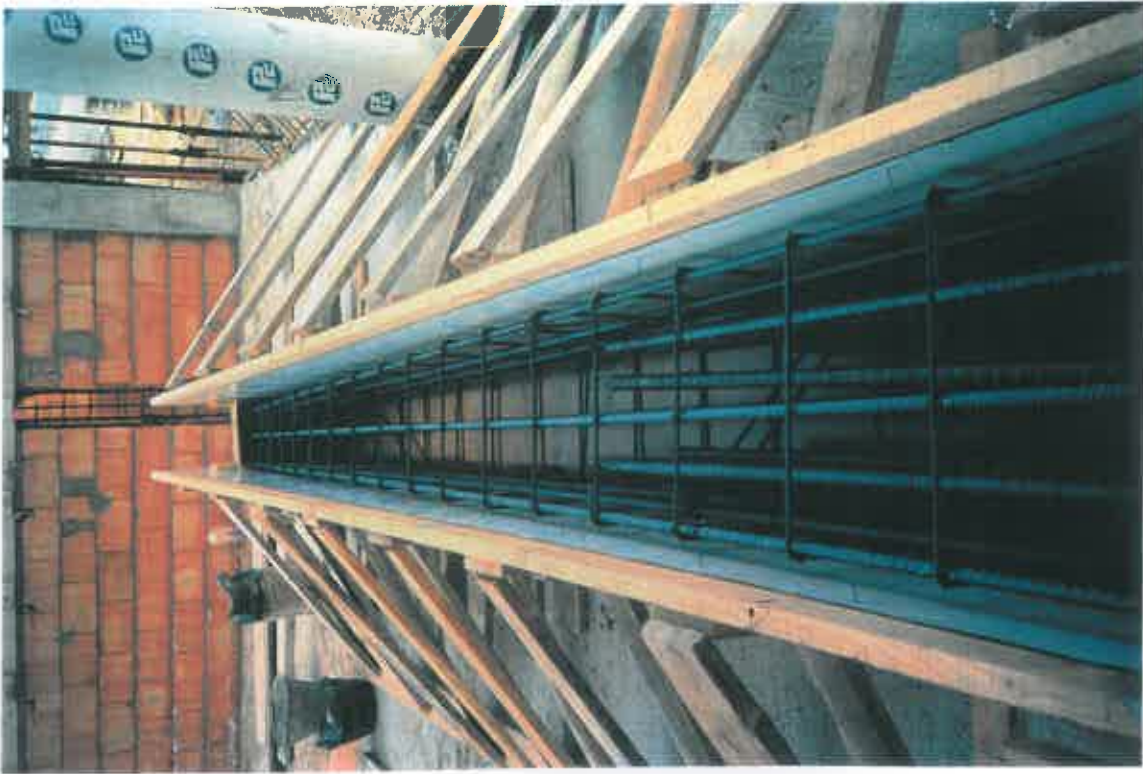

ENCOFRADO DEL MONOLITO



ENCAJE DEL MONOLITO EN EL MONUMENTO



RETOQUES FINALES

**INAUGURACION DEL MONUMENTO**  
**28 de febrero de 1997**



Buenas tardes. Excmas. Autoridades. Sras y Sres.

Hace unos meses, nos decía el profesor Ortega que en España, en la Hispania romana, solo había dos ciudades que habían contribuido al imperio con dos hijos ilustres: Córdoba, la antigua COLONIA PATRICIA CORDUBA, con Séneca y Lucano y el Municipium Calagurris Iulia Nassica, nuestra Calahorra, con Quintiliano y Prudencio.

En 1970 se erigió el monumento a ese gran orador y maestro del siglo I que fue el calagurritano Quintiliano. Faltaba rendir homenaje y saldar esa deuda que Calahorra tenía contraída con el otro gran hijo de la ciudad: Aurelio Prudencio Clemente.

Hoy, 28 de Febrero de 1998, ha llegado ese momento. Ese gran día de saldar la deuda, nada mejor que haciéndola coincidir con ese 1650 aniversario del nacimiento de Prudencio, como él mismo dijo "bajo el reinado del cónsul Salia", en el año 348 d.C. Y nada mejor que cercano en tres días a la fecha del 3 de marzo, festividad de nuestros Santos Emeterio y Celedonio, a los que Prudencio, glorificando a "nostra Calagurris" dedica 2 himnos abriendo las dos partes de las que se compone el Peristephanon, ó libro de las Coronas.

Cuando la asociación Amigos de la Historia de Calahorra se funda, hace ahora 20 años, ya pretende desde esos primeros momentos el levantar el monumento, idea que nuestro querido Pedro Gutiérrez Achútegui, Don Pedro, también acarició años atrás. En 1982, coincidiendo con el bimilenario del municipio Calagurris Iulia, se planteó de forma oficial sin que llegara a prosperar la idea, y es en la primavera de hace dos años, en 1996, cuando el entusiasmo y el coraje con el que un histórico de los Amigos de la Historia, Don Pablo Torres Cascante, nos lo pide, hace que en las juntas ordinarias que llevamos a cabo habitualmente, nos planteemos seriamente el proyecto y decidamos sea un objetivo, una meta a conseguir a corto plazo.

Aun siendo iniciativa de los Amigos de la Historia, quisimos y hemos querido en todo momento que el monumento a Prudencio no fuera patrimonio de la asociación, sino que fuera patrimonio de todos nosotros por considerar a Prudencio, patrimonio universal, y que Calahorra, con sus gentes, sus instituciones, su comercio, su industria y sus asociaciones fueran los verdaderos protagonistas del homenaje a rendir.

Han sido dos años de hablar diario del monumento: gestiones, reuniones, bocetos, ideas, viajes, etc. Don Pablo Torres presenta su idea: simulando un libro abierto irán esculpidas siluetas que simbolizarán a los mártires a los que Prudencio ensalza y canta a lo largo de su obra. En el frente, una gran cabeza de bronce. Y detrás, engrandeciendo el conjunto, un gran monolito simbolizando la grandeza de Prudencio, con una corona de laurel que hablará de su triunfo.

La idea es aceptada, y durante esos dos años hemos luchado con éxito por ella. A esa idea inicial se añade, a los pies de esas siluetas, los títulos en latín de las obras de Prudencio: Catemérinon, Apotheosis, Hamartigenia, Psicomauia, Contra Symmacum, Peristephanon y Dittocheum. Las siluetas se concretan en siete a cada lado, una por cada himno del Peristephanon: la primera de la izquierda corresponde al himno a San

Emeterio y San Celedonio, y la primera de la derecha, al lugar donde padecieron nuestros santos el martirio, origen de nuestra espléndida catedral.

En el frente, una gran placa: Calahorra a Aurelio Prudencio Clemente, y en caracteres latinos 1998. Y ponemos Calahorra porque es Calahorra quien levanta con orgullo este monumento. Y ya encima, otra placa con un fabuloso verso del profesor Ortega: SIDERA DUM CAELLUM, DUM TELLUS PASCET ARISTAS, VIVES, PRUDENTI, TU, CALAGURRIS HONOR; mientras el cielo apaciente sus estrellas, mientras la tierra produzca sus mieses, vivirás, tú, Prudencio, honor de Calahorra.

Y se eligió este lugar porque las características del monumento, de una configuración moderna, así lo reclamaba. Una ubicación muy abierta, junto al colegio que lleva su nombre; una barriada de reciente urbanización, tan nueva como fue su gran poesía, en la que así, se va a conjugar, pasado, presente y futuro. Un lugar que se domina de muchos puntos de alrededor y desde el que se divisa ese Ebro del que Prudencio en el himno a San Lorenzo, se lamenta lo separe junto con dos cadenas montañosas, de Roma: NOS VASCO HIBERUS DIUIDIT

Y en el pasado mes de octubre, gracias a Dios, se colocaba esta primera piedra que confirmaba la realidad del monumento. Para entonces, la colosal cabeza de bronce, ya estaba esculpida y preparada para la fundición, gracias a D. Antonio Loperena, escultor de Tudela, que en 1970 ya tuvo el honor de realizar la estatua de Quintiliano.

Durante este mes de febrero que hoy culmina, la actividad ha sido continua: colocación de placas de escayola, encofrados, armadura, hormigonado, desencofrado, retoques, colocación del monolito, placas de granito, corona de laurel.... ¡Y aquí está!

No es momento ahora de hablar de la pequeña cantidad que aún falta por recaudar para completar su financiación, pero hay que agradecer el interés que Calahorra ha tomado por su Prudencio. La suscripción popular que comenzaba el pasado mes de abril, con la venta del librito "Prudencio de Calahorra", escrito por el profesor Ortega, y que después ha continuado con las aportaciones voluntarias de tantos calagurritanos, del Gobierno de La Rioja, del Ayuntamiento de Calahorra, del comercio, de la industria, de instituciones, etc, hace que este monumento sea cosa de todos. No de una asociación, ni de unos cuantos. Es de Calahorra, que así lo ha querido. Aportaciones de todos los calagurritanos que de una u otra forma han participado así en levantar este monumento.

Así ha sido la gestación y realidad del mismo. Hoy Prudencio tiene el lugar que junto a Quintiliano siempre ha merecido.

Sería extenso, e imposible en este momento, hablar de su obra, de sus once mil versos que le han valido el sobrenombre de Pindaro latino, ó Pindaro cristiano, en recuerdo de aquel gran poeta tebano de la Grecia clásica. Sí quiero hacer referencia, como calagurritano, a los versos que dedica a nuestros santos, y al lugar donde fueron martirizados.

Su obra Peristéphanon, ó Libro de las Coronas, supone una fabulosa colección de catorce himnos, divididos en dos partes, destinados a celebrar la festividad anual de los

mártires. Composiciones poéticas basadas bien en las propias actas del martirio, bien en la tradición oral.

Pues bien, Prudencio, abre el Peristéphanon con un primer himno en honor de los santos mártires Emeterio y Celedonio de Calahorra, en el que narra con toda crudeza, fidelidad y emoción, todo el proceso del martirio de nuestros santos, e igualmente inicia la segunda parte del libro, con el mismo motivo: los dos mártires calagurritanos. Ahora ensalza el lugar preciso donde sufrieron los dos legionarios a orillas del Cidacos, sobre el que luego se erigió el baptisterio de la antigua Calagurris: la actual catedral.

Ya para terminar, quiero dar las gracias públicamente a la persona que más ha influido en el feliz término de este monumento a Prudencio: D. Alfonso Ortega Carmona. El, nos ha apoyado en todo momento y en toda forma. Volcado totalmente en la idea, desde que hace un año nos pusimos en contacto por primera vez con él. Enamorado de la patria de estos dos fabulosos hijos de Calahorra: Quintiliano y Prudencio. Por todo ello, D. Alfonso, muchas gracias.

Y ya concluyo. Como presidente de la asociación Amigos de la Historia de Calahorra, a todos vds, a Calahorra entera, gracias, muchas gracias.

# La ciudad salda una deuda histórica y dedica un monumento a Aurelio Prudencio

El busto del poeta, incrustado en un gran monolito, preside el sector B-5

La deuda que la ciudad de Calahorra había contraído a lo largo de los siglos con uno de sus hijos más ilustres, el poeta Aurelio Prudencio Clemente, ha quedado en parte saldada con la inauguración, el pasado sábado, del monumento que los "Amigos de la Historia" le han dedicado en el sector B-5 de nuestra ciudad. El camino que ahora resta por recorrer es, si cabe, más complicado para colocar el nombre de Aurelio Prudencio en el lugar que verdaderamente le corresponde, a un mismo nivel que el de otro gran calagurritano de fama universal, Marco Fabio Quintiliano.

La fecha del 28 de febrero de 1998 es una de las que merece la pena recordar. Porque fue en ese día cuando la ciudad de Calahorra rindió merecido tributo a uno de sus más grandes hijos: el poeta Aurelio Prudencio. La inauguración del monumento a él dedicado, y que ha sido promovido por los "Amigos de la Historia", marca un antes y un después en la memoria colectiva de esta ciudad. A partir de ahora no caben excusas a la hora de situar la figura de Prudencio en el lugar que le corresponde.

El acto de inauguración del monumento fue, al tiempo que sencillo, digno de la relevancia del personaje protagonista. La única objeción que cabría reseñar se refiere a la ausencia de algún representante del Ministerio de Cultura, algo que en ningún caso cabe achacarlo a la asociación que preside José Luis Cinca, sino más bien a la falta de interés que el propio organismo ha mostrado hacia este acto.

## Homenaje profundo

Si hubo representación del Gobierno autónomo, en la figura del consejero de Educación y Cultura, Luis Alegre, y del Ayuntamiento, con el alcalde Javier Pagola a la cabeza. Fue el primer edil quien señaló la relevancia de la iniciativa de "erigir un monumento al gran poeta Aurelio Prudencio y, lo que todavía era más importante, apelar al cariño de su pueblo natal para que esta labor se pudiera realizar mediante una suscripción pública. Poco a poco todas las edades, oficios y condiciones de nuestra ciudadanía han aportado lo que buenamente han podido para conseguir un homenaje nacido dese lo más profundo de Calahorra".

Por su parte, Alegre hizo en su intervención mención especial del entorno en el que ha sido colocado el monumento a Prudencio: "Estamos en la Calahorra del futuro —ya un magnífico presente— evocando y recordando la Calahorra de la historia". Y a continuación el consejero aseguró que "cuando en el andar del cargo que en estos momentos represento hablamos del Camino de la Lengua, siempre se evoca en el interior a estas dos figuras —Quintiliano y Prudencio— porque el primero hizo de la lengua retórica y oratoria, y el segundo la hizo canción, cadencia, ritmo música y poesía".



Autoridades, artistas, presidente de "Amigos de la Historia" y el profesor Ortega, ante el monumento.



Los integrantes del grupo de teatro "La Carilla" pusieron en escena la obra "Yo, Aurelio Prudencio".

## Ortega: 'Las madres verdaderas reconocen a sus hijos'

Durante su emocionada intervención en el acto inaugural del monumento a Prudencio, el profesor Alfonso Ortega destacó el hecho de que "en 1948, Calahorra fue la única ciudad de España y del mundo entero que celebró el XVI centenario del nacimiento del poeta Aurelio Prudencio Clemente. Hoy, 28 de febrero de 1998, es la ciudad de Calahorra la única ciudad de España y del mundo entero que celebra el 1.650 aniversario de Aurelio Prudencio. Y es que, sencillamente, son las madres verdaderas las que reconocen a sus

hijos verdaderos. Callen, pues, de una vez para siempre, todas esas ciudades que con buen gusto pretenden ser madres de este gran hijo de la ciudad de Calahorra".

Ortega se refirió a Prudencio como "el gran poeta cristiano", el "cantor que quiso hacer de todo el día un himno en honor de Dios, poniendo para cada hora del día un himno que hoy podemos leer en nuestra lengua castellana". Y es que fue el propio Ortega quien trajo a nuestro idioma las obras completas de este ilustre calagurritano.



Alfonso Ortega Carmona.

Cinca afirma que se cumple un antiguo objetivo de Pedro Gutiérrez

"Hace unos meses nos decía el profesor Ortega que en la Hispania romana sólo había dos ciudades que habían contribuido al Imperio con dos hijos ilustres: Córdoba, la antigua colonia patricia *Corduba*, con Séneca y Lucano, y el *municiplum Calagurris Iulia Nassium*, nuestra Calahorra, con Quintiliano y Prudencio". De esta forma inició su discurso el presidente de la asociación "Amigos de la Historia", José Luis Cinca. Como principal valedor de la iniciativa que por fin se ha hecho realidad, Cinca era el pasado sábado un hombre feliz, que recordó cómo "cuando la asociación se funda ahora veinte años, ya pretende desde esos primeros momentos levantar el monumento, idea que nuestro querido Pedro Gutiérrez Achútegui también acarició años atrás. En 1982, coincidiendo con el *bimilenario* del *municiplum Calagurris Iulia*, se planteó de forma oficial sin que llegara a prosperar la idea, y es en la primavera de hace dos años, en 1996, cuando el entusiasmo y el coraje con el que un histórico de los "Amigos de la Historia", Pablo Torres, nos lo pide y hace que en las juntas ordinarias que llevamos a cabo habitualmente nos planteemos seriamente el proyecto y decidamos que sea una meta a conseguir a corto plazo".

José Luis Cinca realizó un repaso pormenorizado de todos los pasos dados hasta llegar a la inauguración del monumento: "Han sido dos años de hablar diario del monumento. Gestiones, reuniones, bocetos, ideas, viajes... Don Pablo Torres presenta su idea: simulando un libro abierto, irán esculpidas siluetas que simbolizarán a los mártires a los que Prudencio ensalza y canta a lo largo de su obra. En el frente, una gran cabeza de bronce, y detrás, engrandeciendo el conjunto, un gran monolito simbolizando la grandeza de Prudencio con una corona de laurel que hablará de su triunfo. La idea es aceptada y durante estos dos años hemos luchado con éxito por ella".

Las últimas etapas se han sucedido a velocidad vertiginosa: "En el pasado mes de octubre se colocaba la primera piedra que confirmaba la realidad del monumento. Y durante este mes de febrero, la actividad ha sido continua, con colocación de placas de escayola, encofrado, hormigonado, desencofrado, retoques, colocación del monolito, placas de granito, corona de laurel... y aquí está".

Finalmente, Cinca agradeció "el interés que Calahorra ha mostrado hacia Prudencio", en referencia a la participación ciudadana en la captación de fondos para el monumento.

■ CALAHORRA

# Inaugurado el monumento en honor al poeta Aurelio Prudencio en el sector B-5

*"Amigos de la Historia" promovió la construcción, financiada por suscripción popular*

RUBÉN J. NAVAJAS • CALAHORRA

Aurelio Prudencio ya tiene su monumento. Ayer, en un acto sencillo y al tiempo emotivo, tuvo lugar su inauguración en el sector B-5 de nuestra ciudad. De esta forma, el pasado glorioso que representa Aurelio Prudencio quedó unido al futuro que se anuncia en este sector, el más moderno de Calahorra. El acto estuvo presidido por el consejero de Cultura, Educación, Juventud y Deportes, Luis Alegre, quien aseguró que "cuando hablamos del Camino de la Lengua, estamos aludiendo intrínsecamente a las figuras de Quintiliano y Aurelio Prudencio".

"Hace unos meses, nos decía el profesor Ortega que en la Hispania romana sólo había dos ciudades que habían contribuido al Imperio con dos hijos ilustres: Córdoba, con Séneca y Lucano, y Calahorra, con Quintiliano y Prudencio". Con estas palabras de José Luis Cinca, presidente de la asociación "Amigos de la Historia", comenzó el acto de inauguración del monumento a Aurelio Prudencio, que ayer tuvo lugar en el sector B-5 de nuestra ciudad.

El acto, que estuvo presidido por el consejero de Educación y Cultura, Luis Alegre, fue sencillo y emotivo. Primero llegaron los discursos, más tarde el propio acto inaugural al retirar el consejero la gran tela que cubría la imagen y, finalmente, una representación a cargo del grupo municipal de teatro "La Canilla" puso el punto final.

Las palabras más emocionadas fueron las de Alfonso Ortega, el gran experto en la vida y obra de Prudencio, que se refirió al poeta como "la honra de Calahorra". Ortega señaló que con este acto de inauguración se demuestra que son las verdaderas madres las que reconocen a sus hijos".

Por su parte, el alcalde calahorran, Javier Pagola, indicó que este homenaje le "nacido desde lo más profundo de Calahorra" y que supone saldar una "deuda enorme" con el poeta. Además, auguró que la fecha de ayer será "para recordar por los presentes y sus descendientes".

Finalmente, el consejero de Educación y Cultura, Luis Alegre, testó la relevancia histórica de Aurelio Prudencio: "Cuando hablamos del Camino de la Lengua, estamos aludiendo intrínsecamente a las figuras de Quintiliano y de Prudencio".

El monumento a Aurelio Prudencio ha sido promovido por la asociación "Amigos de la Historia" y costeado por suscripción popular a raíz del boceto realizado por el pintor local Pablo Torres. En total, la realización de la obra ha tenido un coste de 750.000 pesetas, de las que todavía quedan por recaudar 30.000. Esta asociación ha querido rendir un merecido homenaje al que fuera el primer poeta latino cristiano, precisamente en el día en que se cumple el 1.650 aniversario de su nacimiento.



Inauguración del monumento en honor a Aurelio Prudencio.

## El chupinazo abre hoy las fiestas de los santos Emeterio y Celedonio

*Desfile de peñas, corrida de rejonos y deporte, platos fuertes del día*

RUBÉN J. NAVAJAS • CALAHORRA

Calahorra vive con expectación las horas previas al comienzo de las fiestas de invierno, las patronales en honor a San Emeterio y San Celedonio. Tras una semana plagada de actos pre-festeros, hoy llega el momento de colocarse el pañuelo rojo al cuello y dar rienda suelta a la alegría.

Como es habitual, será precisamente la colocación del pañuelo a la figura de Quintiliano la que anuncie que el cohete está a punto de surcar el cielo calagurritano. La hora prevista para el chupinazo es las doce del mediodía, y como siempre se lanzará desde el balcón del Ayuntamiento, con presencia del alcalde y la reina de las fiestas.

A partir de entonces la fiesta se vivirá en la calle, sobre todo si la climatología es favorable y el sol luce como ha hecho en los últimos días. El desfile de las peñas, que comenzará en ese mismo momento, contagiará con su alegría a calagurritanos y visitantes. Las peñas estarán acompañadas en su recorrido por la Banda Mu-



Colocación del pañuelo.

nicipal de Música y la Comparsa de gigantes y cabezudos.

Tras el necesario receso para la comida, la actividad festiva regresará por la tarde, y lo hará con sabor taurino. A las cinco menos cuarto está previsto el co-

mienzo de la corrida de rejonos en la que intervendrán Joao Moura, Luis y Antonio Domecq y Domingo Domínguez "Chomin", lidiando reses de la ganadería de Antonio Pérez.

Los aficionados al deporte también tendrán ocasión de disfrutar a lo largo de la tarde, ya que citas no faltan. A las cinco y media, el Polideportivo Juventud acogerá la disputa del campeonato territorial de La Rioja de pelota mano, mientras que en el pabellón Quintiliano, a las siete, comenzará a celebrarse el III triangular de baloncesto junior "San Emeterio y San Celedonio", con participación del Tau Basketonia, el Forum Valladolid y el C.B. Calahorra-Conservas Celorrio.

Ya por la noche, doble sesión de revista, a las ocho y a las doce, con la actuación en el Centro Cultural de Caja Rioja de la integrante del grupo "Mocedades" Inés. La actividad se prolongará hasta entradá la madrugada, con diversas degustaciones a cargo de las peñas.



DISCURSO DON LUIS ALEGRE, CONSEJERO DE CULTURA GOBIERNO DE LA RIOJA



DISCURSO JOSE LUIS CINCA MARTINEZ, PRESIDENTE AMIGOS DE LA HISTORIA



INAUGURACION DEL MONUMENTO A AURELIO PRUDENCIO

**INTERPRETACION DEL GRUPO DE TEATRO LA CANILLA  
DE LA OBRA "YO, AURELIO PRUDENCIO"**





2  
INTERPRETACION DE LA OBRA "YO AURELIO PRUDENCIO"  
POR EL GRUPO DE TEATRO "LA CANILLA"

**RESUMEN CUENTAS FINANCIACION DEL  
MONUMENTO A  
AURELIO PRUDENCIO CLEMENTE**

**GASTOS:**

Actos colocación primera piedra.....	26.795 pts
Gastos varios.....	12.352 pts
Propaganda realizada.....	87.862 pts
Reproducción monumento.....	57.769 pts
Diseño y prueba cabeza Loperena.....	85.000 pts
Fundición cabeza de bronce.....	161.200 pts
Construcciones Bayo.....	700.000 pts
Escayolista Jose Luis Solano.....	464.232 pts
Placas mosaicos Solana.....	90.000 pts
Actos inauguración.....	279.556 pts

**TOTAL GASTOS MONUMENTO 1.964.766 PTS**

**INGRESOS:**

Venta de libros.....	59.400 pts
Donativo Amigos de la Historia.....	250.000 pts
Donativos.....	644.658 pts
Donativo Ayuntamiento.....	200.000 pts
Donativo Gobierno de La Rioja.....	200.000 pts
Donativo Repuestos S.Emeterio.....	100.000 pts
Venta de medallas.....	322.000 pts
Recaudación en comercio local .....	192.700 pts

**TOTAL INGRESOS – 1.968.758 PTS**

# PERISTEFANON (Libro de las Coronas)

## HIMNO EN HONOR DE LOS SANTOS MARTIRES EMETERIO Y CELEDONIO DE CALAHORRA (Resumen)

*Hay escritos en el cielo los nombres de dos Mártires; allí los grabó Cristo en letras de oro; trazados en caracteres de sangre, los entregó a la tierra.*

*Una tierra íbera juzgó Dios este lugar, para que fuese honrado hospedaje de sus santos cuerpos.*

*Glorioso este género de muerte.*

*Noble puerta desde donde el alma sale del asiento del corazón.*

*Llamados por Dios, dejaron las banderas del César y eligiendo la enseña de la Cruz, enarbolaron el madero glorioso que doblegó al emperador.*

*Pero aquel emperador, jefe cruel del mundo, ordenó ofrecerles en sacrificio a los paganos ídolos...*

*Mas aquí se enardecen los amados corazones de los dos hermanos, ¿Acaso nosotros nacidos para Cristo, seremos esclavos del mundo? ¡Jamás!*

*Ahora es el momento de dar a Dios lo que es de Dios.*

*Y al decir esto, se ven envueltos en suplicios miles; ofreciéndose valerosos e impertérritos a los azotes, las hachas y otras horribles torturas.*

*Y la virtud es degollada por la espada: la verdad pasa por crimen, se castiga la voz de la fe.*

*Y santificados ya por Dios, el Cielo se ilumina con fulgor de oro y brillante blancura, y vuelan por los aires cuales enviados a las alturas, abriendo su luz el camino al Cielo*

\*\*\*\*\*

*Esto vio la multitud presente, el verdugo mismo, de estupor palidecido...*

*¿Y que diremos de los prodigios a ellos debidos, de los cuerpos curados, pálidos y ateridos antes por las fiebres y largas enfermedades?*

*El mismo Dios nos concedió con sus milagros este bien, para que gocemos de él, destinando sus martirizados cuerpos a nuestra amada Calagurnis, seguros de que protegen a todos sus habitantes, que lindamente baña el Ebro.*

**¡SEA PUES ESTE UN DIA DE FIESTA PARA NOSOTROS  
SEA UN REGOCIJO SACRADO!**